

## KE-Q43KWOT

- 현관 카메라 음성, 영상 스마트폰 전송 기능
- 공동 현관 및 경비폰 음성, 영상 스마트폰 전송 기능
- 시간 정보 표시 기능 (Wi-Fi 연결 시 가능)

---

## GUIDE MANUAL

사 / 용 / 자 / 설 / 명 / 서

---

▶ 안드로이드 전용 (ios 버전 추후 출시 예정)

저희 제품을 구입하여 주셔서 대단히 감사합니다. 사용전에 잘 읽어보시고 반드시 보관하세요.

주식회사 코콤

# 안전상의 주의







안전하게 사용하기 위해서는 꼭 지켜주세요.

- 다 읽으신 후에는 언제든지 볼 수 있는 곳에 보관하여 주십시오. · 바르게 설치하기 위해서는 꼭 읽어 주시고 사양에 맞게 설치하십시오.
- 이 안전상 주의에 나타나 있는 내용은 소비자가 구입하신 상품의 사양에 포함되어 있지 않는 항목도 기재되어 있습니다.
- 잘 읽으신 후 올바르게 사용하고 의문사항은 A/S 센터로 문의하십시오.

## 그림 표시에 대하여

이 안전상의 주의 혹은 제품에의 표시에는 제품을 안전하고 바르게 사용하고, 제품 사용자와 다른사람의 위험과 재산의 손실을 미연에 방지하기 위하여 여러가지 그림 표시를 하고 있습니다. 그 표시와 도면 기호의 의미는 다음과 같습니다. 내용을 잘 이해하시고, 본문을 읽어 주십시오.

## 도면기호의 의미

 절대로 하지 말라는 표시입니다.	 이 표시를 무시하고 잘못 취급할 시 사용자가 사망 또는 중상을 입을 가능성이 있는 경우를 표시합니다.
 이 표시를 무시하고 잘못 취급할 시 사용자가 부상을 입을 가능성이 있는 경우 혹은 물질적 손실의 발생이 상정되는 경우를 표시합니다.	
 반드시 지시에 따라 행동하라는 표시입니다.	 이 표시는 전원플러그를 콘센트에서 분리할 것을 표시합니다.
 이 표시는 분해금지할 것을 표시합니다.	 이 표시는 주의(고전압, 감전, 위험, 경고)를 촉구하는 내용을 표시합니다.

## 주의

### ▶ 설치시의 주의

- 전원선의 배선 공사는 전기공사 기사 등의 자격자가 한다라고 법률로 의무화 되어 있습니다. 무자격자의 공사는 화재, 감전의 원인이 될 수 있습니다.



- 흔들리는 테이블, 경사진 곳 등 불안정한 장소는 피해 주십시오.
- 진동, 충격이 많은 곳에는 설치를 피하여 주십시오. 낙하, 전도에 의한 파손의 원인이 됩니다.
- 방우형의 누수가 되는 경사면에는 설치하지 마십시오. 누전의 원인이 됩니다.



- 통신선의 배선공사는 기술과 경험이 필요하므로 판매점 등에 상담해 주십시오.
- 통신선은 전기설비 기준 등에 따라서 전원선으로 부터 떨어져서 설치해 주십시오. 혼합한 경우 화재, 감전 및 통신장애의 원인이 될 수 있습니다.
- 비가 오는 장소나 습기가 많은 장소에 통신선을 설치하면 통신장애의 원인이 될 수 있습니다.
- 벽걸이형의 기기에 벽걸이쇠가 있을 경우 안전하게 보관해 주십시오. 벽걸이쇠가 신체에 걸려 부상의 원인이 됩니다.
- 벽면에 설치시에는 벽면제의 두께, 재질을 주의하여 주십시오. 사용중에 낙하로 상층의 원인이 됩니다.



- 벽걸이형 장치는 낙하하지 않게 설치해 주십시오. 지진 등으로 낙하될 경우 상층의 원인이 됩니다.

### ▶ 보수점검시의 주의



- 기기의 내부에 먼지가 그대로 있고 장시간 청소를 하지 않으면 화재 등의 원인이 됩니다. 필요에 의해 내부의 청소, 점검은 판매점 등에 상담해 주십시오.



- 기기에 손을 넣을 경우는 플러그를 빼거나 플러그가 없는 경우 전원 차단기를 내린 후 행동하여 주십시오.
- 기기를 이동시킬 경우는 콘센트에서 플러그를 빼 주십시오.
- 전원선이 단자 등으로 접속되고 있는 기기의 경우 판매점, 전문가에게 의뢰해 주십시오.



- 젖은 물건 벤젠, 신나, 뜨거운 물에 주의해 주십시오. · 세제를 스프레이 등으로 기기에 직접 사용하지 마십시오.

### ▶ 시공상의 주의

- 욕실이나나 세탁기의 가까운 곳 습기, 먼지가 많은 장소에 설치하지 마십시오. 화재, 감전의 원인이 됩니다.
- 조리대, 기습기, 히터 등의 가까운 곳 유열, 열기, 습기가 있는 곳을 피하여 설치하거나 가까이 두지 마십시오. 화재, 감전의 원인이 됩니다.
- 먼지, 금속분, 유화수소가스 등 유해가스가 있는 장소에는 설치하지 마십시오. 화재, 감전 및 누전의 원인이 됩니다.
- 물이나 약품등이 있는 장소에는 설치하지 마십시오. 화재, 감전의 원인이 됩니다.
- 무거운 것을 올려놓거나 가열하거나 잡아당기면 파손의 원인이 됩니다.
- 전원코드에 상처를 내거나 파손하거나 가공하지 마십시오. 화재, 감전의 원인이 됩니다.
- 플러그를 뺄 때에는 전원코드를 잡아 당기지 마십시오.
- 전원코드를 열기구 가까운 곳에 두지 마십시오. 코드의 피복이 손상되어 화재, 감전의 원인이 됩니다.
- 코드의 손상으로 화재, 감전의 원인이 됩니다. 꼭 플러그를 잡고 빼주세요. · 젖은 손으로 플러그를 빼지 마십시오. 감전의 원인이 됩니다.
- 본체 전원단자를 지정된 기기 이외의 다른 기기 전원으로 사용하지 마십시오. 화재, 감전, 누전의 원인이 됩니다.
- 방수성의 성능표시가 없는 기기는 누수가 있는 장소에 설치하지 마십시오. 전원을 넣은 채 공사를 하지 마십시오. 감전의 원인이 됩니다.
- A/C 개폐기 설치시 누전, 감전의 요인(절대문 또는 전기가 통하는)을 제거 후 시공하십시오. 전원을 반드시 차단한 후에 A/S 또는 설치를 하십시오.

- 기존 배선을 사용할 경우는 적합인지 확인하시고 설치하여 주십시오. 화재, 감전의 원인이 됩니다.
- 지정된 배선 재질을 사용하여 배선을 실시해 주십시오. 지정된 선재 외에 공사를 행하면 화재의 원인이 됩니다.
- 전원선은 지정된 방법으로 확실하게 접속하시고 반드시 접지하십시오. 화재의 원인이 됩니다.
- 시스템을 구성하는 경우는 지정된 기기 이외의 기기를 접속하지 마십시오. 화재의 원인이 됩니다.

- 이동시킬 경우는 꼭 플러그를 콘센트에서 빼서 통신선 등 외부의 접속선을 뺀 것을 확인한 후 행하여 주십시오. 코드의 상처로 화재, 감전의 원인이 될 수도 있습니다.

### ▶ 사용상의 주의

- 본 제품은 방범용으로 제작된 것이 아닙니다. 기기를 조작하는 경우 젖은 손으로 조작하지 마십시오. 감전의 원인이 됩니다.
- 기기상에 물이 있는 용기 또는 작은 금속물을 놓치 마십시오. 흘러거나 기기내에 들어갈 경우 화재, 감전의 원인이 됩니다.
- 기기의 통풍구를 막거나 금속류 등 이물질들을 넣지 마십시오. 화재, 감전의 원인이 됩니다.
- 낙뢰예상될 시 또는 낙뢰 시 사용을 금합니다. 전원코드를 가공하거나 무리하게 휘거나 잡아 빼지 마십시오. 화재, 감전의 원인이 됩니다.
- 기기를 개조하지 마십시오. 화재, 감전의 원인이 됩니다. 호출음으로 귀에 손상이 오는 원인이 됩니다.
- 기기 위에 무거운 것을 놓아두지 마십시오. 넘어지거나 낙하로 상처의 원인이 됩니다.
- 방문객의 영상이나 음성이 나오지 않을 시 신분을 확인 후 열어 주시고 A/S 의뢰를 바랍니다.

### ▶ 이상시의 주의

- 전원코드가 파손이 되면(심선의 노출, 단선 등) 반드시 교체 하십시오. 화재나 감전의 원인이 됩니다.
- 통화가 되지 않는다, 화상이 나오지 않는다, 호출이 되지 않는다, 이상음이 나온다, 등의 기기상에 이상이 생기면 바로 플러그를 콘센트에서 빼거나 플러그가 없는 경우 전원 차단기를 내리고 판매점 또는 A/S 센터에 수리를 의뢰해 주십시오. 그대로 사용하면 화재, 감전의 원인이 됩니다.
- 만일 이물질이 들어간 경우는 먼저 플러그를 콘센트에서 빼고, 플러그가 없는 경우는 전원 차단기를 내리거나 판매점 또는 A/S 센터에 수리를 의뢰해 주십시오. 그대로 사용하면 화재, 감전의 원인이 됩니다.
- 만일 연기가 나오고 이상한 냄새가 날 경우 그대로 사용하면 화재, 감전의 원인이 됩니다. 바로 플러그를 콘센트에서 빼거나 플러그가 없는 경우는 전원 차단기를 내리거나 판매점 또는 A/S 센터에 수리를 의뢰해 주십시오. 고객께서 직접 수리하는 경우 위험 하오니 절대 직접 수리를 금합니다.
- 만일 이 기기를 떨어뜨리거나 케비넷을 파손한 경우 플러그를 콘센트에서 빼거나 플러그가 없는 경우는 전원을 차단한 후 판매점 또는 A/S 센터에 수리를 의뢰해 주십시오. 그대로 사용하면 화재, 감전의 원인이 됩니다.
- 직사광선을 피하여 주시고 누수 등이 없는 곳, 가능한 먼지가 적고 고온이 발생하지 않는 장소에 보관해 주십시오. 기기의 열화에 의한 화재, 감전의 원인이 됩니다.

## 주의 사항

### ▶ 안전, 경고, 주의사항

- 본 기기는 전직식 정밀 기기로 만들어져 있으므로 임의로 분해하지 마십시오. · 제품 설치 시 설치사양 (코롬에서 제시한 사양)에 맞게 설치 하십시오.
- 제품에 이물질(STICKER, 자석, 병뚜개, 쇠젓가락 등)을 접촉하거나 삽입하지 마십시오. (제품의 수명 단축과 파손 등 사용자에게도 위험이 초래됩니다.) 감전의 원인이 됩니다.

### ▶ 바이오폰

- 배선의 연결시 배선을 적절히 벗겨서 연결 하십시오(길게 벗겨서 연결할 경우 합선의 우려가 있습니다.)
- 제품 조립시 벽걸이식와 AC/DC(신호용) 배선이 접촉되지 않도록 하십시오.
- 신호용 배선이 AC선과 같이 배관되지 않도록 주의 하십시오. (화선이 제대로 나오지 않을 수 있습니다.)
- 단자에 배선을 연결할 때 규격에 맞는 드라이버를 사용하십시오. (만약 나사가 마모될 수 있으며 배선이 빠질 수도 있습니다.)
- 젖은 수건, 걸레 등으로 LCD면을 닦지 마십시오. 제품 안으로 물기가 스며들 경우 제품 누전의 원인이 됩니다. 반드시 마른 수건이나 부드러운 천으로 닦아주시기 바랍니다.
- 물이 스며들거나 누수가 되는 곳에 현관카메라를 설치하지 마십시오. 제품 감전 및 누전의 원인이 됩니다.

### ▶ 알고 있어야 할 내용

- 본 제품은 가정용 바이오폰으로 설계되어 있기 때문에 감시카메라 등과 같이 연속 사용할 수 없습니다.
- 카메라 내부와 주변 기온차가 있으면 카메라 렌즈부에 결로현상이 발생하여 영상이 나쁘게 될 수 있습니다. 카메라 렌즈부에 결로가 제거되면 영상 품질은 회복됩니다.
- 야간에 백색 LED의 빛 조사범위가 카메라 촬영범위보다 좁기 때문에 낮보다 야간에 빛의 양이 적습니다. 그래서, 저조도 조건에서 화면에 노이즈 증가로 얼굴 보기가 어렵지만 고장은 아닙니다.
- 모니터 화면(액정판넬)은 일부의 화소에 상시 점등, 소등되는 것은 고장이 아닙니다.
- 모니터와 카메라는 5m이상 떨어져서 설치해 주세요. 또한, 카메라 주변에 소음이 많으면 통화품질의 원인이 되므로 소음이 많은 장소에 설치하는 피해야 합니다.
- 모니터 앞에 20cm 이하는 물건을 두지 마세요. 특히 모니터 상부 마이크가 설치되어 있기 때문에 통화 불량 원인이 됩니다.
- 태양등의 강한 빛이 카메라 모듈에 유입되면 화면 포화(또는 이상한 모양의 자국)와 영상 떨림현상 등이 발생할 수 있습니다. 이런 현상은 고장이 아니므로, 가능한 직사광선이 유입되는 장소에 카메라를 설치하지 마세요.

### ▶ 사용상의 주의

- 모니터/카메라, 모니터/중설모니터간 통신배선에 번개 또는 다른기기의 유도전압이 혼입하여 본제품 파괴, 오동작, 잡음 혼입, 화질악화가 발생하는 경우가 있습니다.
- 실외 배선이나 AC 전원 등의 전력선 혹은 전화기, 그의 기기 등의 전선과의 같이 배선하지 마세요.
- 모니터/카메라, 모니터/중설모니터간에 AC전압을 오배선하면 그대로 사용할 수 없습니다. 본 제품을 구매할 매장이나 대리점에 연락하여 상담하여 문제점을 해결해 주세요.
- 이와 같이 모니터/카메라, 모니터/중설모니터 통신선에 AC 전압을 인가하면 수리 불가능한 손상이 발생할 수 있으니 주의해 주세요.
- 본 제품을 분해하지 말아 주세요. 본 제품 내부의 고전압 회로부에 접촉하면 감전사고가 발생할 수 있기 때문에 절대 분해하지 마세요.
- 본 제품을 인가하는 외부전원은 제품사양을 확인하여 정격전압을 사용해야 합니다. 그 이상의 전압을 인가하면 제품 파괴로 인해 수리 불가능한 손상이 발생할 수 있으니 주의해 주세요.
- 전원은 꼭 가정용 전압(제품의 정격전압) 콘센트 또는 실내배선에 접속해 주세요. 그 외의 동력용이나, 인버터시 등의 전원에 접속하면, 제품의 파괴, 잡음 혼입, 화상 피그러짐이 발생하는 일이 있습니다.
- 기기를 물이 튀거나 떨어지는 곳에 방지시키지 말고, 꽃병처럼 물이 들어 있는 것을 기기 위에 올려놓아서는 안됩니다.
- 본 제품을 낙하시키지 마세요. 모니터등에 유리를 사용한 부분이 있어 깨지거나 그 외 회로 불량시 발생하는 일이 발생할 수 있습니다. 이 경우에는 바로 모니터에 전원스위치를 내리고, 본 제품을 구매한 대리점이나 판매점에 연락하여 상담해 주세요.
- 방송국등의 송신안테나에 근접하여 설치하면 전파가 혼입되어 영상이 피그러지거나 음성이 혼입되거나 일부 기능이 정상적으로 동작하지 않을 수 있습니다.
- 전자레인지, 휴대폰등 강한 전자파가 나오는 기기에 근접 설치하면 영상이 피그러지거나 음성에 잡음이 발생되어 일부 기능이 정상적으로 동작하지 않을 수 있기 때문에 이 같은 기기를 피하여 설치해 주세요.
- 모니터는 다음 장소에 설치하지 마세요. : ①온수기, 밥솥, 난방기등의 위 또는 주변 ②직사광선이 들어오는 장소 ③냉동고등 0℃ 이하의 장소 ④욕탕, 난방 등의 습기가 높은 장소 ⑤가스, 먼지, 연기가 많은 장소 ⑥물이나 악물이 뿌려질 수 있는 위험한 장소
- 본 제품 외관에 상처를 줄 수 있기 때문에 신나, 알콜 등의 악물이나 화학물질등으로 닦거나 살충제로 닦지 마세요.
- 카메라의 투영수지 내부로 악물 또는 물이 침투되면 습기가 발생하여 화질 저하나 고장이 발생할 수 있으니 주의해 주세요.
- 그릴과 같이 카메라(실외)쪽과 모니터(실내)쪽의 온도 차이를 막아주며, 카메라 윈도우의 습기에 의한 결로현상을 없애 줍니다.
- 카메라를 설치하는 벽면 시멘트가 완전히 건조된 상태에서 설치해야 합니다.
- 영하 5℃ 이하 겨울철에 제품을 설치하면 설치 후 약 2시간 이상 경과 후 연결 하십시오.
- 실내와 실외 온도 차로 인한 모니터 및 카메라 내부에 이슬 맺힘 현상으로 제품 고장이 발생할 수 있습니다.
- 모니터와 카메라 설치 장소는 직접 열을 받거나 가스의 유해현상이 심하게 발생하는 장소는 피하여 설치 하십시오.

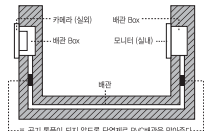

## ◆ 제품의 구성

### ■ 제품

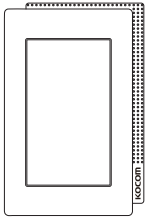

### ■ 벽걸이 쇠

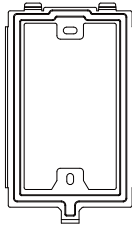

### ■ 벽걸이 쇠 고정용 스크류

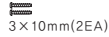

### ■ 제품 고정용 스크류



### ■ 설치 배선



## ◆ 별도 구성품

### ■ PRESS PANEL(벽면 1차 설치용)

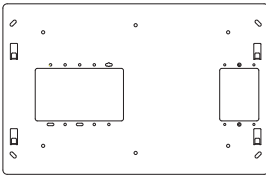

### ■ DUMMY PANEL(벽면 2차 설치용)

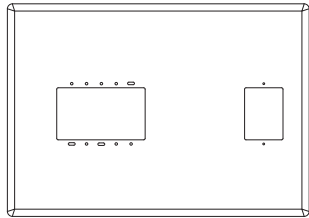

### ■ PRESS PANEL 고정용 스크류



4 X 25mm (4개)

## ◆ 설치 구성도

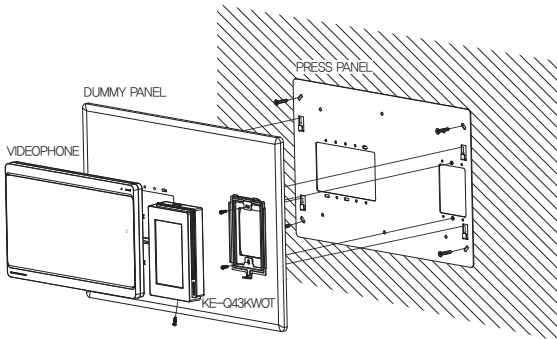

## ◆ 제품 사양

모델명	KE-Q43KWOT (Wi-Fi 확장 유닛)
전원	DC12V +1V (연동 모니터로 부터 전원 공급) / MAX 400mA
소비 전력	최대 5W
동작 온도	0°C ~ 40°C
사용 용도	현관 카메라, 공동현관기, 경비실기로 부터 음성, 영상 스마트폰 전송 기능
설치 방식	벽걸이 고정 노출 방식
크기	92.7(W)mm X 141(H)mm X 22(D)mm
연동 제품	KWOT VP-43HW, KWOT VP-70CW, K2S VP-43HW, K2S VP-70CW
연동 스마트폰	권장 사양 Android Ver 5.0 이상 최저 사양 Android Ver 4.4 - 일부 핸드폰 기종에 따라 연동이 안 될 수도 있습니다. - 네트워크환경에 따라 연동이 안 될 수도 있습니다. - 사용 장소나 환경에 따라 통화 지연이 생길 수 있습니다. - 사용 장소나 환경에 따라 영상이 멈추는 현상이 있을 수 있습니다.
연동 무선 공유기	권장 사양 2.4G 전용 무선 공유기 - 2.4G, 5G 공용 제품은 연동이 안 될 수도 있습니다. 무선 규격 IEEE 802.11 / b / g / n
오디오 코덱	G.711
비디오 코덱	H.264 (352×288@20)
내장 Wi-Fi 모듈	무선 규격 IEEE 802.11 / b / g / n Bandwidth 20MHz ~ 40MHz
네트워크 지연 속도	KE-Q43KWOT (<-) AP 최대 50msec KE-Q43KWOT (<-) 서버 최대 100msec - 상기 네트워크상에 최대 지연속도가 넘어가면 연동이 안 될 수도 있습니다. - LTE, 3G 망 상태 및 통신사에 따라 연동이 안 될 수도 있습니다.

### ❗ 주의사항

- 안드로이드 전용 제품입니다. (ios 버전 출시 예정)
- 블루투스 지원을 하지 않습니다. (블루투스 헤드셋, 스마트워치)
- 스마트폰 1대에 1집만 등록할 수 있습니다. (1대의 스마트폰에 2집 이상 등록할 수 없습니다.)
- 해당 무선 설비는 운용 중 전파 혼선 및 네트워크 지연이 발생 할 수 있습니다.

## ◆ 각부의 명칭

### ■ FRONT VIEW

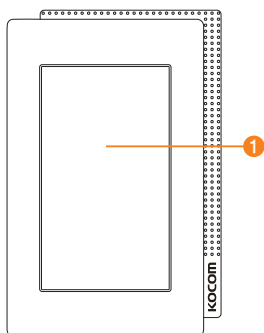

### ■ BACK VIEW

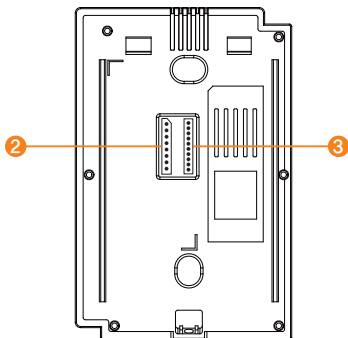

- ① 4.3인치 TFT Color LCD + Touch Panel
- ② 모니터 연결 단자 (8 PIN)
- ③ Program upgrade 단자 (10 PIN)

## ◆ 결선도

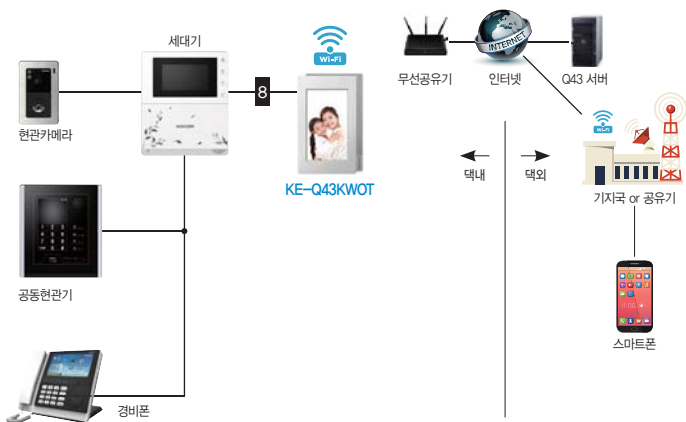

## ◆ 외부 연결 단자 설명

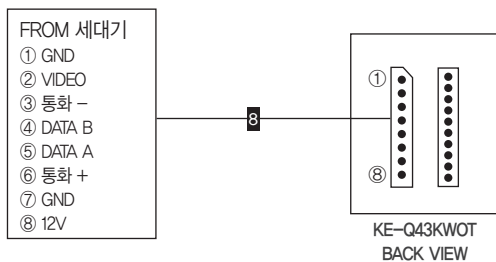
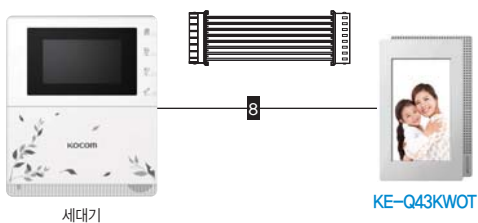

※ KE-Q43KWOT에서 제공하는 설치 배선을 해당 모니터 단자에 연결하면 됩니다.  
제공하지 않는 배선을 사용시에는 반드시 PIN 순서를 맞춰야 합니다.

※ 제공하는 설치배선의 길이는 300mm 입니다.  
연장시에는 연동이 안 될 수도 있습니다.



## ◆ 제품 사용 방법

· 본 제품은 가정내에 설치되는 제품으로 가정에서 사용중인 무선 공유기를 연결해야 합니다.

① 세대기 및 현관 카메라, 공동 현관기, 경비실기가 아무 이상 없이 설치가 되어 있어야 합니다.

② KE-Q43KWOT를 연동하고자 하는 세대기에 연결 합니다.

③ 세대기에 전원을 ON하면 KE-Q43KWOT가 약 25~30초 부팅 완료 됩니다.

④ KE-Q43KWOT의 설정 버튼을 통해 Wi-Fi 설정을 합니다.

이때 사용하고자 하는 스마트폰에서 구글 플레이 스토어를 통해 Q43 APP을 다운로드 합니다.  
다운로드 된 Q43 APP을 통해 Wi-Fi 설정을 합니다.

⑤ Wi-Fi 설정 완료 시 재 부팅을 시작합니다. 약 25~30초가 소요 됩니다.

⑥ KE-Q43KWOT 화면 상단에 3개의 아이콘이 활성화 됩니다.

⑦ KE-Q43KWOT의 설정 버튼을 통해 사용하고자 하는 스마트폰을 인증하고 등록합니다.

최대 스마트폰 3대 까지 등록이 가능 합니다.

⑧ 모든 설정이 완료 되었습니다.

현관 카메라, 공동 현관기, 경비실에서 호출이 오면 등록 된 스마트폰에도 호출을 확인 할 수 있습니다.

## ◆ UI (아이콘) 설명

### ■ 대기시 UI 화면

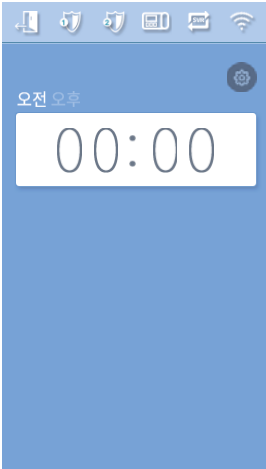

외출 설정 상태 아이콘



방법1 (현관문 자석감지기) 설정 상태 아이콘



방법2 (거실 동체감지기) 설정 상태 아이콘



비디오폰 연결 상태 아이콘



서버 연결 상태 아이콘



Wi-Fi 연결 상태 아이콘



설정 아이콘

설정시 아이콘 활성화



### ■ 설정 버튼 터치 시 UI 화면



Wi-Fi 설정

Wi-Fi를 설정하기 위한 아이콘



스마트폰 인증

스마트폰 등록 위한 아이콘



제품정보

제품 상세 정보 확인을 위한 아이콘



초기화

제품을 초기화 하기 위한 아이콘



대기 화면으로 돌아가기 위한 아이콘

## ◆ Wi-Fi 설정 방법

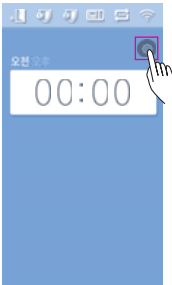

**KE-Q43KWOT 화면**

대기 화면에서 설정 아이콘을 터치한다.



**KE-Q43KWOT 화면**

Wi-Fi 설정 아이콘을 터치한다.

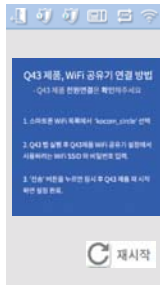

**KE-Q43KWOT 화면**

상기 화면의 순서대로 진행한다.



**스마트폰 화면**

Wi-Fi를 kocom\_circle 로 설정한다.

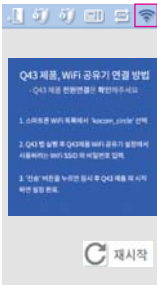

**KE-Q43KWOT 화면**

Wi-Fi 설정 아이콘이 활성화 된다.

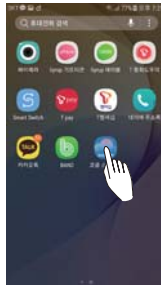

**스마트폰 화면**

다운 받아놓은 코콤 스마트홈 APP을 실행한다.

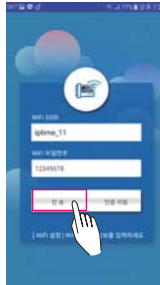

**스마트폰 화면**

사용중인 무선공유기의 Wi-Fi SSID, Wi-Fi 비밀번호를 입력 후 전송 아이콘을 터치한다.

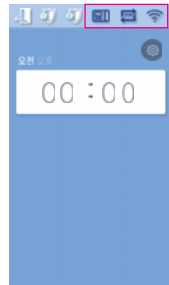

**KE-Q43KWOT 화면**

재부팅후 상기 3개 비디오폰, 서버, Wi-Fi 연결 아이콘이 활성화 된다.

상기 순서대로 진행 후 마지막에 스마트폰에서 전송 아이콘을 터치하면 KE-Q43KWOT 화면이 꺼지면서 재부팅을 합니다.

재부팅 시간은 약25~30초 정도가 소요됩니다.

재부팅 후 비디오폰, 서버, Wi-Fi 연결 아이콘이 활성화되면 등록된 무선공유기와 연결 됩니다.

## ◆ 스마트폰 등록(인증) 방법

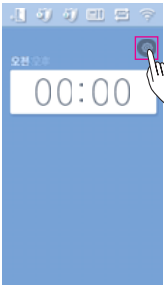

**KE-Q43KWOT 화면**  
대기 화면에서 설정  
아이콘을 터치한다.



**KE-Q43KWOT 화면**  
스마트폰 인증 아이콘을  
터치한다.

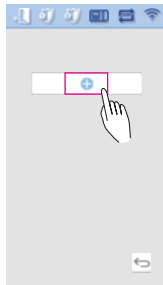

**KE-Q43KWOT 화면**  
상기 화면의 + 아이콘을  
터치한다.

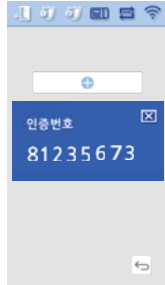

**스마트폰 화면**  
서버로부터 인증번호가  
전송되어 화면상에 표시 된다.



**스마트폰 화면**  
다운 받아놓은 코콤  
스마트홈 APP을 실행한다.



**스마트폰 화면**  
인증 이동 아이콘을  
터치한다.



**스마트폰 화면**  
인증번호를 기입 후  
> 아이콘을 터치한다.  
등록 성공이란 메시지와  
함께 스마트폰 등록이  
완료된다.



**KE-Q43KWOT 화면**  
등록된 스마트폰 번호가  
표시된다.  
최대 3대까지 등록이  
가능하다.

상기 순서대로 진행 후 마지막에 UI 화면상에서 ← 아이콘을 터치하면 초기 대기화면으로 이동한다.

## ◆ 스마트폰 통화 방법

KE-Q43KWOT에서 Wi-Fi 셋팅 및 스마트폰 등록이 완료된 상태에서  
현관 카메라, 공동현관기, 경비실기에서 세대기로 호출을 합니다.

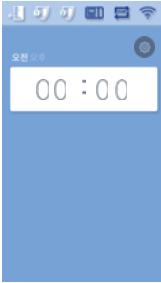

KE-Q43KWOT 화면  
대기 화면



KE-Q43KWOT 화면  
현관 카메라 호출 시  
현관 호출 아이콘이  
화면에 표시가 됩니다.



스마트폰 화면  
스마트폰 상단에 PUSH  
메시지로 호출이 왔음을  
표시 합니다.  
이 메시지를 터치합니다.

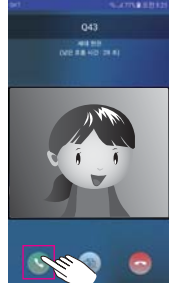

스마트폰 화면  
현관 카메라 영상을  
확인 합니다.  
이 때 통화 아이콘을  
터치 합니다.

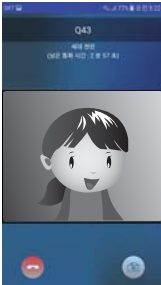

스마트폰 화면  
현관 카메라와 통화가  
이루어 집니다.



KE-Q43KWOT 화면  
KE-Q43KWOT 화면에서  
연결 된 스마트폰 번호가  
표시 됩니다.

## ◆ 기타 UI 기능

- 스마트폰에서 통화를 하고 싶지 않을 때

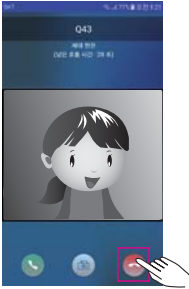

### 스마트폰 화면

상기 아이콘을 터치하면  
통화가 이루어 지지  
않습니다.

- 영상을 캡처 (정지영상 저장) 하고 싶을 때

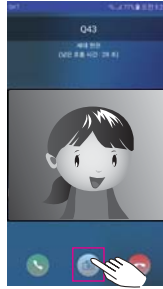

### 스마트폰 화면

상기 아이콘을 터치하면  
보이는 영상이 정지 영상으로  
스마트폰에 저장 됩니다.

- KW-Q43KWOT에서 통화를 하고 싶지 않을 때

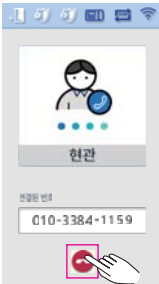

### KE-Q43KWOT 화면

현관 카메라, 공동현관기  
경비실기에서 호출 시  
통화를 강제로 종료시키고자  
할 때 상기 아이콘을 터치  
합니다.



# KOCOM [ 품질보증서 ]

1. 본 제품은 엄밀한 품질관리 및 검사 과정을 거쳐서 만들어진 제품입니다.
  2. 저희 코콤 제품을 정상적으로 사용함에 있어 제조상의 결함으로 인하여 고장이 발생하였을 경우 구입하신 일로부터 1년간 무상으로 A/S 해 드립니다.
  3. 다음의 경우에는 보증기간 중 일지라도 유상으로 A/S 해 드립니다.
    - 가. 사용자의 이동 또는 취급 부주의로 인한 고장
    - 나. 부당한 수리 또는 내부를 변경, 손상시킨 경우
    - 다. 천재지변에 의한 고장
    - 라. 보증서에 미기입 또는 무확인 정정, 손실할 때
  4. 본 보증서는 재발행하지 않으므로 소중히 보관하십시오.
  5. A/S를 요청 시에는 보증서를 꼭 제시해 주십시오.
- ※ 본 제품의 성능 향상을 위하여 예고 없이 변경될 수 있습니다.

제 품 명	
모 델 명	KE-Q43KWOT
기 기 명	
형 식 번 호	
제 조 번 호	
구 입 일	년 월 일
보 증 기 간	구입일로 부터 1년
판 매 점	
판 매 점 주 소	



**1577-0051** (서비스 센터 대표 전화번호)

제품 모델명, 고장상태, 연락처를 정확히 알려주시면

고객 여러분의 궁금한 점을 언제나 친절하게 상담, 빠른 서비스를 제공합니다.

**KOCOM CO.,LTD.**

[www.kocom.co.kr](http://www.kocom.co.kr)

■ 본 설명서는 우측 일자 기준이며 품질의 향상을 위하여 예고없이 변경될 수 있습니다.

KE-Q43KWOT

S0115